

Przykład oznaczenia sprzęgła ASL o średnicy otworu $d=40$, wielkości 340: (sposób oznaczania patrz strona A8-1)

Sprzęgło łubkowe 40-340 ASL

- Na życzenie klienta możliwe jest wykonanie sprzęgła z otworami do połączenia wałów o dwóch różnych średnicach.

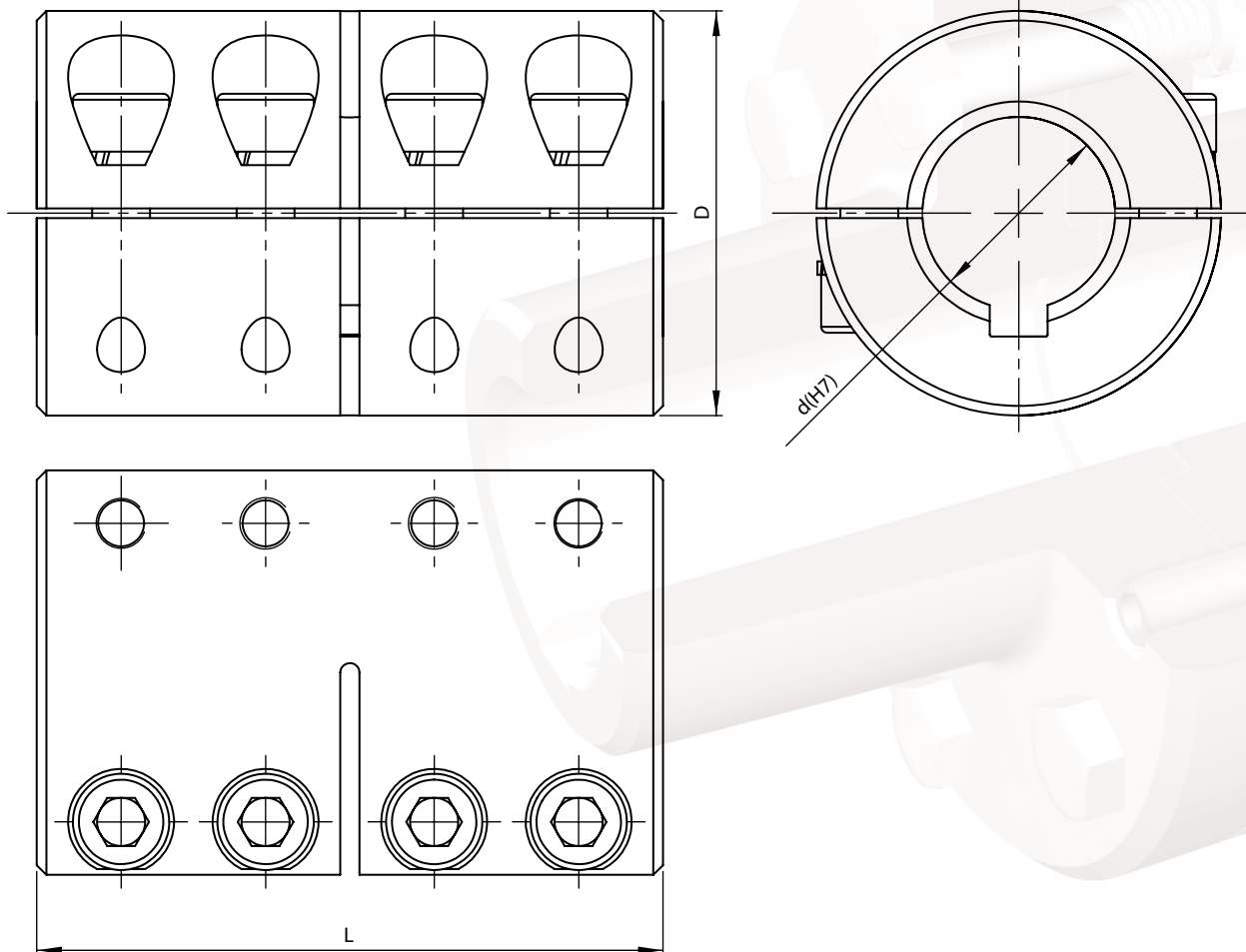

A8-4

Moment nominalny M_n	d	D	L	Maks. prędk. obrotowa n_{max}	Moment bezwład. ¹⁾ I	Masa ¹⁾ m	Wielkość sprzęgła
Nm	mm			1/min	kgm ²	kg	-
125	20	42	65	1000	0,00013	0,49	320 ASL
220	25	45	75	1000	0,00019	0,59	325 ASL
280	30	53	83	800	0,0004	0,88	330 ASL
450	35	67	95	800	0,0012	1,76	335 ASL
630	40	77	108	600	0,0025	2,69	340 ASL
1000	50	85	124	600	0,0041	3,41	350 ASL
1600	60	100	140	500	0,0097	5,56	360 ASL

Oferujemy również wykonania specjalne uwzględniające indywidualne życzenia zamawiającego.

Rowki wpustowe wykonujemy zgodnie ze zleceniem, standardowo wg PN-70/M-85005, z tolerancją Js9.

1) Masę i moment bezwładności wyznaczono dla sprzęgieł z maksymalnymi otworami i nominalnymi długościami piast.